

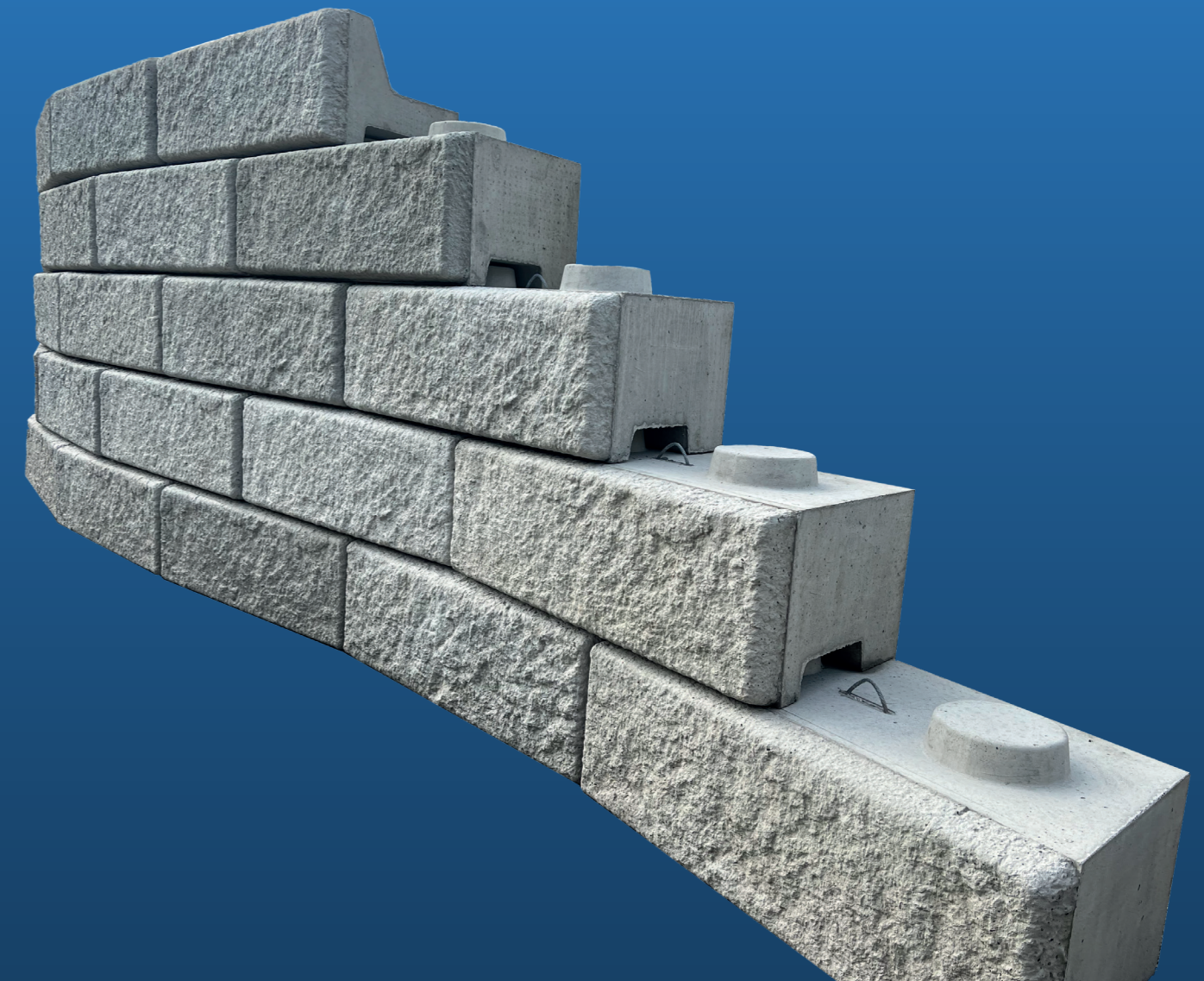

WH-BAUSTOFFE.AT

# Flexible Stützmauer mit EASYBLOCK

Das modulare Stützmauersystem  
mit zahlreichen Vorteilen



WÜRTH HOCHENBURGER  
www.wh-baustoffe.at

## TIROL

Marcel Marschke  
Tel. +43 50 9494-2614  
Mobil +43 664-8195864  
marcel.marschke@w-h.gmbh

## OSTTIROL

Lukas Egartner  
Tel. + 43 50 9494-2727  
Mobil +43 664-78791095  
lukas.egartner@w-h.gmbh

## SALZBURG

Sebastian Salchegger  
Tel. +43 50 9494-4140  
Mobil +43 664-602124140  
sebastian.salchegger@w-h.gmbh

## KÄRNTEN/STEIERMARK

Johann Wernig  
Tel. +43 50 9494-6420  
Mobil +43 664-8543666  
johann.wernig@w-h.gmbh

## WIEN/NIEDERÖSTERREICH

Michael Schröder  
Tel. +43 50 9494-6017  
Mobil +43 664-602126017  
michael.schroeder@w-h.gmbh

KONTAKTIEREN SIE UNS

Unser  
WH-Expertenteam  
berätet Sie gerne.



# EASYBLOCK - das clevere Stützmauersystem



Der EASYBLOCK überzeugt durch eine modulare Bauweise, die eine einfache, zeit- und kostensparende Errichtung von Stützmauern ermöglicht. Dieser eignet sich sowohl zur Hang- und Böschungssicherung als auch als dekoratives Element im Garten. Mit einer ansprechenden Natursteinoptik fügt sich der EASYBLOCK harmonisch in die Landschaft ein.

Das System verwendet nachhaltige, recyclingfähige Materialien, die langlebig und umweltfreundlich sind. Dank des durchdachten Nut- und Federprinzips und dem hohen Eigengewicht ist dieser äußerst belastbar. Die verschiedenen Ausführungen ermöglichen eine flexible Anpassung an individuelle Gegebenheiten und Kundenwünsche.

Mit dem EASYBLOCK lassen sich Stützmauern ohne Wartezeiten in Ecken oder Kurven errichten, da das System trocken Stein auf Stein gesetzt wird. Einsatzmöglichkeiten reichen von Hang- und Böschungssicherungen über Garten- und Landschaftsgestaltung bis hin zu Infrastrukturprojekten. Der Kreativität sind keine Grenzen gesetzt!

## ► Technische Eigenschaften

Farbe	Betongrau
Oberfläche	Natursteinoptik
Schwerstes Stückgewicht	1.240 kg (B150 Base Block)
Winkel der Erdauflast auf der Mauer	von 0° bis 20°
Eckwinkel	bis 90° C möglich
Krümmung	bis 20° C möglich

## ► Prüfergebnisse und Nachweise

Statik	gemäß ÖNORM EN 1997-1-1 ÖNORM B 1997-1-1 ÖNORM EN 1992-1-1 ÖNORM B 1992-1-1
Eigen- und Fremdüberwachung	gemäß ÖNORM EN 15258

# Die Basis für eine individuelle Stützmauer

## ► Base Block

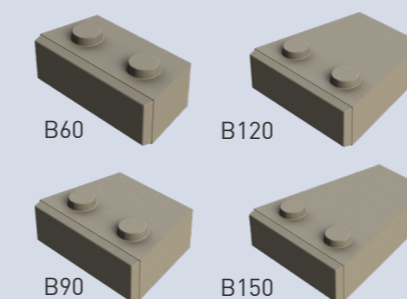

Type	Abmessungen	Gewicht*	Volumen
B60	1.200 x 400 x 600 mm	639 kg	0,270 m <sup>3</sup>
B120	1.200 x 400 x 1.120 mm	1.077 kg	0,455 m <sup>3</sup>
B90	1.200 x 400 x 900 mm	904 kg	0,382 m <sup>3</sup>
B150	1.200 x 400 x 1.500 mm	1.240 kg	0,563 m <sup>3</sup>

## ► Standard Block

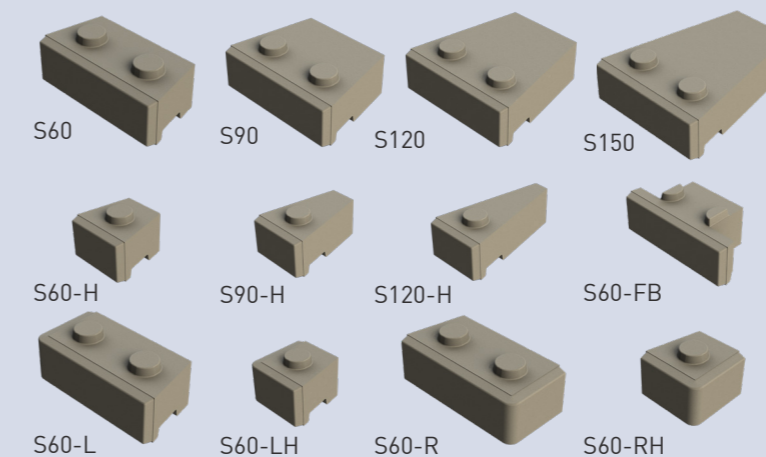

Type	Abmessungen	Gewicht*	Volumen
S60	1.200 x 400 x 600 mm	585 kg	0,247 m <sup>3</sup>
S90	1.200 x 400 x 900 mm	850 kg	0,359 m <sup>3</sup>
S120	1.200 x 400 x 1.120 mm	1.005 kg	0,432 m <sup>3</sup>
S150	1.200 x 400 x 1.500 mm	1.190 kg	0,540 m <sup>3</sup>
S60-H	600 x 400 x 600 mm	267 kg	0,113 m <sup>3</sup>
S90-H	600 x 400 x 900 mm	362 kg	0,153 m <sup>3</sup>
S120-H	600 x 400 x 1.120 mm	409 kg	0,173 m <sup>3</sup>
S60-FB	1.200 x 400 x 600 mm	389 kg	0,177 m <sup>3</sup>
S60-L	1.200 x 400 x 600 mm	613 kg	0,257 m <sup>3</sup>
S60-LH	600 x 400 x 600 mm	296 kg	0,125 m <sup>3</sup>
S60-R	1.200 x 400 x 600 mm	613 kg	0,257 m <sup>3</sup>
S60-RH	600 x 400 x 600 mm	296 kg	0,125 m <sup>3</sup>

## ► Top Block

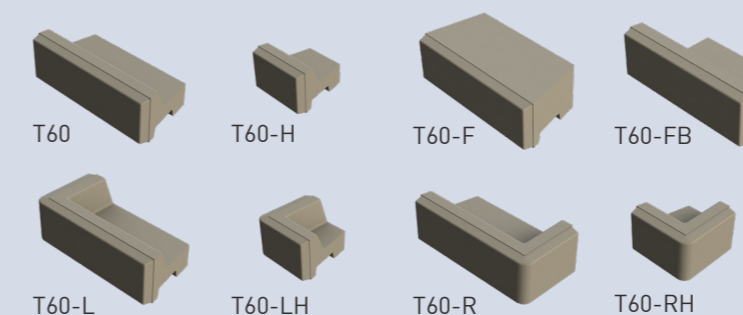

Type	Abmessungen	Gewicht*	Volumen
T60	1.200 x 400 x 600 mm	381 kg	0,161 m <sup>3</sup>
T60-H	600 x 400 x 600 mm	178 kg	0,075 m <sup>3</sup>
T60-F	1.200 x 400 x 600 mm	530 kg	0,240 m <sup>3</sup>
T60-FB	1.200 x 400 x 600 mm	281 kg	0,128 m <sup>3</sup>
T60-L	1.200 x 400 x 600 mm	438 kg	0,183 m <sup>3</sup>
T60-LH	600 x 400 x 600 mm	234 kg	0,099 m <sup>3</sup>
T60-R	1.200 x 400 x 600 mm	438 kg	0,183 m <sup>3</sup>
T60-RH	600 x 400 x 600 mm	234 kg	0,099 m <sup>3</sup>

\*Gewicht in ca. kg